

## **Operating Manual Hub**

der

**VNG Gasspeicher GmbH**

Maximilianallee 2, 04129 Leipzig

– nachstehend „VGS“ genannt –

- gültig ab 01.04.2019 -

## INHALTSVERZEICHNIS

GRUNDSÄTZLICHES .....	3
1 Gegenstand.....	3
KOMMUNIKATION.....	3
2 Allgemeines zur Kommunikation .....	3
3 Kommunikation .....	3
3.1 Kommunikationsmittel .....	3
3.2 Nachrichtenformate .....	4
3.3 Eingehende Nachrichten .....	4
3.4 Ausgehende Nachrichten .....	5
3.5 Kommunikation im Störfall .....	6
NOMINIERUNGS-, MATCHING- UND ALLOKATIONSPROZESS .....	7
4 Vertragsabwicklung – Prozessbeschreibung .....	7
4.1 Nominierung.....	8
4.2 Empfangsbestätigung.....	10
4.3 Interne Prüfung (VGS).....	10
4.4 NOMRES und AGV-DAYREP .....	10
4.5 Matching und Allokation (GASPOOL).....	11
ABWICKLUNG ZUSÄTZLICHER DIENSTLEISTUNGEN.....	11
5 Gasübergabe .....	11

## GRUNDSÄTZLICHES

### **1 Gegenstand**

In diesem „Operating Manual Hub“ sind die allgemeinen technischen Bestimmungen und Vorgaben zur operativen Abwicklung eines Vertrags über die Produkte „Hub Trading“, „Hub Trading Flat“ bzw. „Hub Season“ („Hub Verträge“) festgelegt. Diese Festlegungen betreffen die Kommunikation zwischen dem *Kunden* und VGS, den Nominierungs-, Matching- und Allokationsprozess bei der Vertragsabwicklung sowie die Abwicklung zusätzlicher Dienstleistungen zu einem Vertrag.

## KOMMUNIKATION

### **2 Allgemeines zur Kommunikation**

Zur Sicherstellung der reibungslosen *Abwicklung* von Verträgen und Dienstleistungen ist VGS an jedem Kalendertag vierundzwanzig (24) *Stunden* telefonisch erreichbar. Die Kontaktdaten sind in „Blatt 1 Kommunikationsverbindungen der VGS“ genannt. VGS stellt sicher, dass die zur *Abwicklung* erforderlichen Daten ihrer *Kunden* grundsätzlich jederzeit empfangen, verarbeitet und versendet werden können. Der *Kunde* teilt VGS zum Zwecke der *Abwicklung* die in „Blatt 2 Kommunikationsverbindungen des Kunden“ aufgeführten Kommunikationsverbindungen und Ansprechpartner mit.

Die die *Abwicklung* betreffende Kommunikation zwischen dem *Kunden* und VGS erfolgt grundsätzlich in elektronischer Form. Im Falle einer Kommunikationsstörung gilt Nummer 3.5. Telefonische Abstimmungen sind weder für VGS noch für den *Kunden* verbindlich.

### **3 Kommunikation**

#### **3.1 Kommunikationsmittel**

Für die elektronische Kommunikation bietet VGS ihren *Kunden* die folgenden Kommunikationsmittel an:

- **AS2-Verbindung**

Die AS2-Verbindung muss vor der ersten Benutzung eingerichtet werden. Dies erfordert die vorhergehende Abstimmung über die notwendigen Parameter. Zu diesem Zweck tritt VGS bzw. das von ihr mit der Verbindungseinrichtung betraute

IT-Dienstleistungsunternehmen mit den vom *Kunden* mittels des beigefügten „Blatt 3 AS2-Verbindungsdaten“ mitgeteilten Ansprechpartnern in Kontakt. Nach der Implementierung der Parameter muss ein Test durchgeführt werden.

- **Kundenbereich *MEIN SPEICHER***

Voraussetzung für den Versand von *Nominierungen* über die Funktion NOMINIERUNG im Menüpunkt VERTRÄGE des Kundenbereichs *MEIN SPEICHER* sind die Registrierung und die entsprechenden Berechtigungen des *Kunden* bzw. *Nutzers* (gemäß den Registrierungs- und Buchungsbedingungen).

- **E-Mail**

### 3.2 Nachrichtenformate

Für den Austausch von Nachrichten über die Kommunikationsmittel gemäß Nummer 3.1 werden folgende Nachrichtenformate genutzt:

- Edigas 3.2
- XLS/CSV
- E-Mail-Text
- Edigas 4XML
- formatless

### 3.3 Eingehende Nachrichten

Eingehende Nachrichten im Sinne dieses Operating Manual Hub sind Nachrichten, die bei VGS eingehen. Als Eingehende Nachrichten gelten ausschließlich die

- Nominierungsnachricht (NOMINT)
- Nominierungsnachricht zur *Gasübergabe* (TT)

Die folgende Tabelle zeigt die Möglichkeiten der Übermittlung eingehender Nachrichten in Bezug auf das Kommunikationsmittel und das Nachrichtenformat:

**Tabelle 1: Überblick Nachrichtenformate für eingehende Nachrichten**

		AS2-Verbindung	<i>MEIN SPEICHER</i>	E-Mail
Nachrichten	NOMINT	Edig@s 3.2 Edig@s 4 XML	formatless	(Blatt 4 Nominierungsvorlage)*
	TT	-	-	Blatt 5 und 6 Nominierungsvorlage zur Gasübergabe

\* Kommunikationsmittel und Nachrichtenformat im Störfall; dergestalt eingehende Nachrichten werden von VGS ausschließlich im Falle einer Kommunikationsstörung gemäß Nummer 3.5 angenommen und bearbeitet.

### 3.4 Ausgehende Nachrichten

Ausgehende Nachrichten im Sinne dieses Operating Manual Hub sind Nachrichten, die VGS an den *Kunden* übermittelt. Dazu gehören u.a. die

- Empfangsbestätigung einer Nominierungsnachricht (APERAK),
- Bestätigungs- oder Kürzungsnachricht zu nominierten *Gasmengen* (NOMRES),
- Nachricht zum aktuellen *Arbeitsgaskontostand* (AGV-DAYREP),
- Nachricht zu den vertraglichen Ein- und Ausspeichergrenzen für den folgenden *Gastag* (CHACAP (CLI)),
- Bestätigungs- bzw. Kürzungsnachricht zur *Gasübergabe* (TTR).

Die folgende Tabelle zeigt die Möglichkeiten der Übermittlung ausgehender Nachrichten in Bezug auf das Kommunikationsmittel und das Nachrichtenformat:

**Tabelle 2: Überblick ausgehende Nachrichten**

	AS2-Verbindung	MEIN SPEICHER *	E-Mail
<b>APERAK</b>	Edigas 3.2 XLS/CSV	-	Edigas 3.2 XLS/CSV
<b>NOMRES</b>	Edigas 3.2 Edigas 4XML XLS/CSV	formatless XLS/CSV	Edigas 3.2 Edigas 4XML XLS/CSV (E-Mail-Text)**
<b>AGV-DAYREP</b>	Edigas 3.2 XLS/CSV	formatless XLS/CSV	Edigas 3.2 XLS/CSV
<b>CHACAP (CLI)</b>	Edigas 4 XML	-	Edigas 4 XML E-Mail-Text
<b>TTR</b>	XLS/CSV	formatless XLS/CSV	XLS/CSV (E-Mail-Text)**

\* Über die Funktion REPORTING im Menüpunkt VERTRÄGE des Kundenbereichs *MEIN SPEICHER* kann der *Kunde* bestätigte *Gasmengen* und *Arbeitsgaskontostände* einsehen (formatless) und in das Excel-Format (CSV/XLS) exportieren.

\*\* Kommunikationsmittel und Nachrichtenformat für den Störfall; wird von VGS ausschließlich zur Kommunikation im Störfall gemäß Nummer 3.5 genutzt.

### **3.5 Kommunikation im Störfungsfall**

#### **3.5.1 Nominierung von *Kapazitäten* im Störfungsfall**

Im Fall des temporären Auftretens von technischen Problemen im Zusammenhang mit dem Versand bzw. den Empfang einer Nominierungsnachricht (NOMINT) über eine AS2-Verbindung, ist zunächst die Funktion NOMINIERUNG im Menüpunkt VERTRÄGE des Kundenbereichs *MEIN SPEICHER* zu nutzen. Ist auch diese Nutzung des Kundenbereiches *MEIN SPEICHER* gestört, steht dem *Kunden* auf der Homepage der VGS unter [www.vng-gasspeicher.de](http://www.vng-gasspeicher.de) ein Nominierungsformular zur Verfügung, das dem beigefügten „Blatt 4 Nominierungsvorlage“ entspricht. In einem solchen Störfungsfall ist das besagte Formular vom *Kunden* vollständig auszufüllen, zu unterzeichnen und nach vorhergehender telefonischer Ankündigung per E-Mail (als pdf-Dokument) an das Dispatching (24/7) der VGS zu übersenden. Gegebenenfalls wird VGS ohne gesonderte APERAK-Nachricht die Bestätigungs- bzw. Kürzungsnachricht zu den nominierten *Gasmengen* (NOMRES) in Textform per E-Mail an die in der jeweiligen Nominierungsnachricht angegebene E-Mail-Adresse des *Kunden* senden.

#### **3.5.2 Versand von TTR-Nachrichten im Störfungsfall**

Ist VGS oder der *Kunde* aufgrund von technischen Problemen temporär nicht in der Lage, die für den Versand bzw. den Empfang einer Bestätigungs- bzw. Kürzungsnachricht zur *Gasübergabe* (TTR) vereinbarten Kommunikationsverbindungen zu nutzen, versendet VGS solche TTR-Nachrichten in Textform per E-Mail an die in der jeweiligen Nominierungsnachricht zur Gasübergabe (TT) angegebene E-Mail-Adresse des *Kunden*. Soweit sich aus dieser Nummer 3.5.2 nicht etwas Abweichendes ergibt, findet Nummer 5 entsprechende Anwendung.

## NOMINIERUNGS-, MATCHING- UND ALLOKATIONSPROZESS

### 4 Vertragsabwicklung – Prozessbeschreibung

Ein Hub Vertrag wird grundsätzlich gemäß der folgenden schematischen Darstellung abgewickelt.

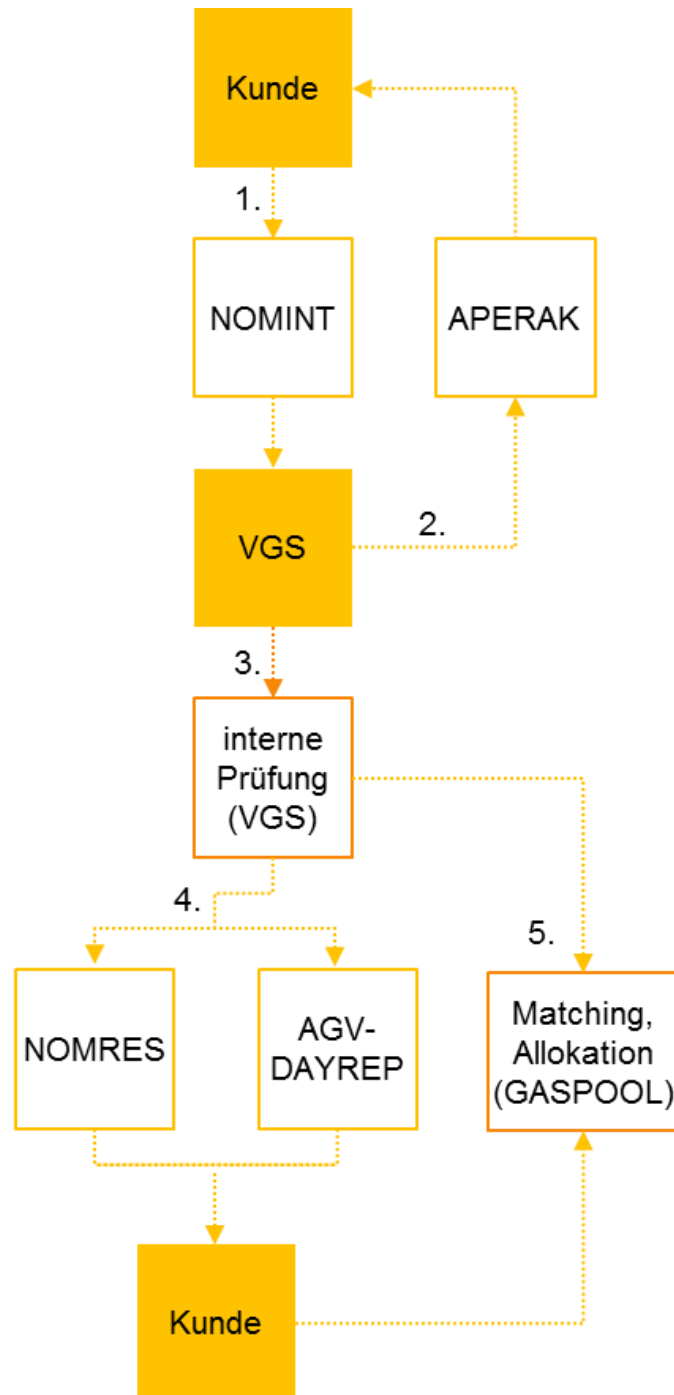

## 4.1 Nominierung

### 4.1.1 Grundsätze

4.1.1.1 Der *Kunde* ist verpflichtet, die ein- bzw. auszuspeichernden *Gasmengen* gegenüber VGS zu nominieren. Dabei muss für den betreffenden *Gastag*, an dem der *Kunde* ein- oder ausspeichern möchte, mindestens eine Erstnominierung gemäß Nummer 4.1.3 erfolgen.

Darüber hinaus ist der *Kunde* berechtigt, bereits vorgenommene Erstnominierungen im Wege der Renominierung gemäß Nummer 4.1.4 durch neue *Nominierungen* zu „überschreiben“. Für den jeweiligen *Gastag* gilt die jeweils jüngste, unter Beachtung der entsprechenden Vorlaufzeit abgegebene *Nominierung*.

4.1.1.2 Des Weiteren sind beide *Vertragspartner* verpflichtet, auch gegenüber dem *Marktgebietsverantwortlichen* nach dessen Regelungen diejenigen *Gasmengen* zu nominieren, die am Virtuellen Handelspunkt übergeben bzw. übernommen werden sollen. Zu diesem Zwecke tauschen die *Vertragspartner* rechtzeitig vor Beginn des vertraglich vereinbarten *Leistungszeitraums* die in „Blatt 7 Bilanzkreisdaten der Vertragspartner“ aufgeführten Angaben aus.

4.1.1.3 Sollten die von beiden *Vertragspartnern* gegenüber dem *Marktgebietsverantwortlichen* nominierten *Gasmengen* nicht übereinstimmen, gelten die vom *Marktgebietsverantwortlichen* veröffentlichten Matching-Regeln. Etwaig zwischen den *Vertragspartnern* zu leistende Ausgleichszahlungen ergeben sich aus dem jeweiligen Hub Vertrag.

### 4.1.2 Inhalt der Erst- bzw. Renominierung

Die Nominierungsnachricht (NOMINT) zu einer Erst- oder Renominierung muss folgende Angaben enthalten:

- die ein- bzw. auszuspeichernden Gastages- oder Stundenmengen in der Energieeinheit Kilowattstunde (kWh),
- den Gültigkeitszeitraum,
- den *Gasübergabepunkt* und
- die Bezeichnungen des Vertrages einschließlich *Shippercode*.

### 4.1.3 Erstnominierung

4.1.3.1 Der *Kunde* hat ein- bzw. auszuspeichernde *Gasmengen* gegenüber VGS bis spä-



testens 16:30 Uhr eines Tages für den folgenden *Gastag* zu nominieren („Erstnominierung“). Dabei kann die Erstnominierung unter Angabe der für den jeweiligen *Gastag* insgesamt ein- bzw. auszuspeichernden *Gasmenge* („*Gastagesmenge*“) oder auch aufgeschlüsselt auf stündliche *Gasmengen* („*Stundenmengen*“) erfolgen. Im Rahmen der *Nominierung* von *Stundenmengen* kann der *Kunde* die Flussrichtung von Ausspeicherung auf Einspeicherung oder umgekehrt auch innerhalb eines *Gastages* wechseln.

- 4.1.3.2 Sollte der *Kunde* bis 16:30 Uhr des laufenden Tages mehrere *Nominierungen* für den folgenden *Gastag* vornehmen, gilt immer die letzte im Rahmen der Nominierungsfrist bis 16:30 Uhr abgegebene *Nominierung* als Erstnominierung. Weitere *Nominierungen* nach 16:30 Uhr werden als Renominierungen gemäß Nummer 4.1.4 behandelt.
- 4.1.3.3 Sollte bis 16:30 Uhr des laufenden Tages vom *Kunden* keine Erstnominierung bei VGS eingehen, gilt der folgende *Gastag* als mit Null (0) nominiert.
- 4.1.3.4 Erfolgt die Erstnominierung aufgeschlüsselt in *Stundenmengen*, sind die ein- bzw. auszuspeichernden *Gasmengen* für jede der zu nominierenden *Stunden* des *Gastages* gesondert anzugeben. Soweit für einzelne *Stunden* eines *Gastages* keine Mengenangabe erfolgt, gilt die entsprechende *Stunde* als mit Null (0) nominiert. Im Falle des Wechsels von MEZ auf MESZ müssen dreiundzwanzig (23) *Stunden* und von MESZ auf MEZ fünfundzwanzig (25) *Stunden* nominiert werden.

Nimmt der *Kunde* die Erstnominierung hingegen lediglich unter Angabe der *Gastagesmenge* vor, ist von einer gleichmäßigen Ein- bzw. Ausspeicherung auszugehen. Die jeweiligen *Stundenmengen* berechnen sich dann aus der nominierten *Gastagesmenge* geteilt durch die *Stunden* des jeweiligen *Gastages*. Auftretende Rundungsdifferenzen werden in der letzten *Stunde* des *Gastages* berücksichtigt. Im Falle des Wechsels von MEZ auf MESZ sind dreiundzwanzig (23) *Stunden* und von MESZ auf MEZ fünfundzwanzig (25) *Stunden* zu nominieren.

#### 4.1.4 Renominierung

- 4.1.4.1 Der *Kunde* ist berechtigt, seine bereits erfolgte Erstnominierung für einen bestimmten *Gastag* durch eine erneute *Nominierung* zu ändern („Renominierung“). In gleicher Weise kann er auch eine bereits erfolgte Renominierung erneut ändern.
- 4.1.4.2 Renominierungen unterliegen folgenden Vorgaben:
- Eine Renominierung der für einen *Gastag* nominierten *Gasmenge* muss spätestens 2,8 Stunden (entspricht zwei (2) Stunden und achtundvierzig (48) Minuten)

vor Wirksamwerden bei VGS vorliegen.

- Bei der Renominierung darf die nominierte Stundenmenge für jede einzelne *Stunde* geändert werden. Jedoch darf die je *Stunde* nominierte *Gasmenge* die höchste Stundenmenge aller im Rahmen der Erstnominierung in der jeweiligen Flussrichtung nominierten Stundenmengen nicht übersteigen.

#### **4.2 Empfangsbestätigung**

VGS bestätigt den ordnungsgemäßen Empfang der Nominierungsnachricht zur Erst- bzw. Renominierung durch den Versand einer Empfangsbestätigung (APERAK).

Sollte die Empfangsbestätigung ausbleiben, so gilt die *Nominierung* als nicht eingegangen. Bei Nichterhalt dieser Empfangsbestätigung wird sich der *Kunde* mit dem Dispatching (24/7) der VGS in Verbindung setzen.

#### **4.3 Interne Prüfung (VGS)**

Nach Versand der Empfangsbestätigung gemäß Nummer 4.2 prüft VGS die Nominierungsnachricht dahingehend,

- ob die Vorlaufzeiten eingehalten sind,
- ob im Falle einer Renominierung die je Stunde nominierte *Gasmenge* die höchste Stundenmenge aller im Rahmen der Erstnominierung in der jeweiligen Flussrichtung nominierten Stundenmengen nicht übersteigt,
- ob die nominierten *Gasmengen* die dem *Kunden* vertraglich zustehenden *Kapazitäten Arbeitsgasvolumen, Ein- bzw. Ausspeicherleistung* nicht überschreiten,
- ob kein Fall der höheren Gewalt sowie keine Umstände vorliegen, die nach Maßgabe dieses Vertrages ein Recht zur Leistungsaussetzung, Leistungsbeschränkung und/oder Leistungsverweigerung seitens VGS begründen.

Sind diese Bedingungen erfüllt, erfolgt durch VGS keine Nominierungskürzung. Bei Nichterfüllung der Bedingungen erfolgt eine Kürzung der betreffenden *Nominierung* im erforderlichen Umfang.

#### **4.4 NOMRES und AGV-DAYREP**

Das Gesamtergebnis der internen Prüfung gemäß Nummer 4.3 wird dem *Kunden* für die von ihm nominierten *Gasmengen* mittels einer Bestätigungs- oder Kürzungsnachricht (NOMRES) übermittelt.

Eine Bestätigungsnachricht erhält der *Kunde* dann, wenn es im Rahmen der inter-

nen Prüfung nicht zu einer Kürzung der nominierten *Gasmengen* gekommen ist; anderenfalls erhält der *Kunde* eine Kürzungsnachricht.

Die Bestätigungs-/ Kürzungsnachricht übersendet VGS dem *Kunden* wie folgt:

- für die Erstinominierung spätestens bis 19:00 Uhr eines Tages für den folgenden *Gastag*;
- für eine Renominierung spätestens eine (1) Stunde nach deren Zugang bei VGS.

Außerdem wird der *Arbeitsgaskontostand* des jeweiligen Hub Vertrages neu berechnet. VGS erhöht oder reduziert den *Arbeitsgaskontostand* um die in der Bestätigungs-/Kürzungsnachricht bestätigten *Gasmengen*. Den neuen *Arbeitsgaskontostand* teilt VGS dem *Kunden* in einer separaten Nachricht mit (AGV-DAYREP).

#### **4.5 Matching und Allokation (GASPOOL)**

Auf Grundlage der nominierten bzw. gekürzten *Gasmengen* gemäß Nummer 4.3 nominiert VGS die entsprechenden *Gasmengen* beim *Marktgebietsverantwortlichen*.

Für die Übertragung der *Gasmengen* zwischen dem Bilanzkreis des *Kunden* und demjenigen der VGS gelten die vom *Marktgebietsverantwortlichen* veröffentlichten Matching- und Allokationsregeln.

Sollten die von VGS gegenüber dem *Marktgebietsverantwortlichen* nominierten *Gasmengen* nicht mit denjenigen *Gasmengen* übereinstimmen, die der *Kunde* gegenüber dem *Marktgebietsverantwortlichen* nominiert hat, ergeben sich etwaig zwischen den *Vertragspartnern* zu leistende Ausgleichszahlungen für entstandene Differenzmengen aus dem jeweiligen Hub Vertrag.

### **ABWICKLUNG ZUSÄTZLICHER DIENSTLEISTUNGEN**

#### **5 Gasübergabe**

5.1 Zur Nominierung einer *Gasübergabe* stehen dem *Kunden* auf der Homepage der VGS unter [www.vng-gasspeicher.de](http://www.vng-gasspeicher.de) Nominierungsformulare zur Verfügung, die dem diesem Operating Manual Hub beigefügten Blatt 5 bzw. 6 entsprechen. Je nach Art der *Gasübergabe* ist dabei entweder

- „Blatt 5 Gasübergabe an einen anderen Kunden“ oder
- „Blatt 6 Gasübergabe innerhalb eigener Verträge“

von dem/den *Kunden* vollständig auszufüllen, zu unterzeichnen und nach vorhergehender telefonischer Ankündigung per E-Mail (als pdf-Dokument) an das Dispatching (24/7) der VGS zu übersenden.

- 5.2 Die *Nominierung* des/der betreffenden *Kunden* ist auf die Übergabe bzw. Übernahme einer Gasmenge in der letzten Stunde eines Gastages von Montag bis Freitag einer Speicherwoche zu richten („Übergabezeitpunkt“) und muss bis spätestens 14:00 Uhr desjenigen Arbeitstages bei VGS eingegangen sein, der dem Gastag der Übergabe vorangeht (Vorlaufzeit).

Die Gasübergabe wird nur dann durchgeführt, wenn

- die Vorlaufzeit eingehalten ist,
- die notwendigen Angaben vollständig und richtig sind,
- die zur Gasübergabe nominierten Gasmengen zum Übergabezeitpunkt (i.) durch die unter dem abgebenden Vertrag gespeicherten Gasmengen gedeckt sind und (ii.) die (ungenutzte) Kapazität Arbeitsgasvolumen des aufnehmenden Vertrages nicht überschreiten,
- die in den betreffenden Verträgen geregelten sonstigen Voraussetzungen erfüllt sind und
- bestimmte technische Gegebenheiten und/oder vorrangig zu erfüllende vertragliche Verpflichtungen der VGS gegenüber anderen Kunden nicht entgegenstehen.

Anderenfalls erfolgt eine Kürzung der zugehörigen Nominierung(en) zur Gasübergabe auf Null (0).

- 5.3 VGS prüft die unter Nummer 5.2 Satz 2 genannten Voraussetzungen erstmalig bis 12:00 Uhr desjenigen Gastages, für den die Gasübergabe nominiert wurde, und teilt dem/den betreffenden Kunden (durch schriftlichen Vermerk auf der Nominierungsnachricht des Kunden und Rücksendung dieser per E-Mail an die in Nominierungsnachricht angegebene E-Mail-Adresse schriftlich mit, ob auf Basis der aktuell absehbaren Entwicklung der Arbeitsgaskontostände der beteiligten Verträge eine Gasübergabe zum Übergabezeitpunkt bestätigt werden (vorläufige Bestätigung) kann bzw. welche Gründe der Gasübergabe gegebenenfalls entgegenstehen.

- 5.4 Die endgültige Prüfung der Voraussetzungen zur Durchführung der Gasübergabe gemäß Nummer 5.2, Satz 2 erfolgt zum Übergabezeitpunkt. Im Anschluss hieran wird VGS dem/den betreffenden Kunden durch die Übermittlung einer Bestätigungs- oder Kürzungsnachricht zur Gasübergabe (TTR) die zur Gasübergabe nominierten

Gasmengen bestätigen oder eine erfolgte Kürzung der Nominierung anzeigen. Dieser Nachricht ist auch die aus der Gasübergabe resultierende Änderung des Arbeitsgas-kontostandes des jeweiligen Vertrages zu entnehmen.

-----

## Blatt 1    Kommunikationsverbindungen der VGS

### Anschrift

---

VNG Gasspeicher GmbH  
Büroadresse: Maximilianallee 2 | 04129 Leipzig  
Postfach: 211211 | 04111 Leipzig  
Rechnungsanschrift: Rechnungswesen Maximilianallee 2 | 04129 Leipzig  
Homepage: [www.vng-gasspeicher.de](http://www.vng-gasspeicher.de)

### Ansprechpartner

---

#### Sekretariat

Allgemeine Fragen zum Unternehmen

Telefon: +49 (0)341 443 5353    [info@vng-gasspeicher.de](mailto:info@vng-gasspeicher.de)

Telefax: +49 (0)341 443 5354

---

#### Operative

Vertragsabwicklung, Nominierung und Arbeitsgaskontostände

#### Abwicklung

Jens Passern    Telefon: +49 (0)341 443 2217    [jens.passern@vng-gasspeicher.de](mailto:jens.passern@vng-gasspeicher.de)

Carsten Lüdecke    Telefon: +49 (0)341 443 7988    [carsten.luedecke@vng-gasspeicher.de](mailto:carsten.luedecke@vng-gasspeicher.de)

Dispatching (24/7)    Telefon: +49 (0)341 443 6767    [operations@vng-gasspeicher.de](mailto:operations@vng-gasspeicher.de)

---

#### Vermarktung

Fragen zu Verträgen, Produkten und Serviceleistungen, Vermarktungen, Berechtigungen für den Kundenbereich *MEIN SPEICHER*, Pressethemen

Madlen Geyer    Telefon: +49 (0)341 443 2956    [madlen.geyer@vng-gasspeicher.de](mailto:madlen.geyer@vng-gasspeicher.de)

Genia Schlesier    Telefon: +49 (0)341 443 2404    [genia.schlesier@vng-gasspeicher.de](mailto:genia.schlesier@vng-gasspeicher.de)

Alexander Schulz    Telefon: +49 (0)341 443 5744    [alexander.schulz@vng-gasspeicher.de](mailto:alexander.schulz@vng-gasspeicher.de)

allgemein    [sales@vng-gasspeicher.de](mailto:sales@vng-gasspeicher.de)

---

#### Abrechnung

Fragen zur Abrechnung und Rechnungslegung

Ines Fichtner    Telefon: +49 (0)341 443 2186    [billing@vng-gasspeicher.de](mailto:billing@vng-gasspeicher.de)

## Blatt 2 Kommunikationsverbindungen des Kunden

### Anschrift und andere Basisdaten

---

Firma .....  
Büroadresse .....  
Postfach .....  
Homepage .....  
Umsatzsteuer-Identifikationsnummer .....

### Rechnungslegung

---

#### Rechnungsversand

per Post  
    Rechnungsanschrift: .....  
    Straße/Hausnummer .....  
    Postfach .....  
    PLZ/Ort .....

per Telefax .....

per E-Mail .....

#### Ansprechpartner für Rechnungen

Name, Vorname .....  
Telefon .....  
E-Mail .....

#### Bankverbindung (z.B. für Gutschriften)

Kontoinhaber .....  
Kontonummer .....  
Bank .....  
Bankleitzahl .....  
IBAN .....  
BIC .....

### Kontakte

---

<b>Sekretariat</b>	Telefon	.....
	Telefax	.....
	E-Mail	.....

<b>24/7</b>	Telefon	.....
	E-Mail	.....

<b>System/IT</b>	Telefon	.....
	E-Mail	.....

<b>Vertragsmanagement</b>	Telefon	.....
	E-Mail	.....

### Blatt 3 AS2-Verbindungsdaten

#### Kontaktdaten VGS

Firmenname	VNG Gasspeicher GmbH
Land	Deutschland
Ort	Leipzig
Rolle	Speicherbetreiber
EIC Code	21X000000001138C

Operative Abwicklung (24/7)	Telefon: +49 (0)341 443 6767
-----------------------------	------------------------------

#### Arbeitsgebiet AS2-Verbindung

Christian Regner	Telefon: +49 (0)341 443 2216	christian.regner@caplog-x.com
Thomas Kanz	Telefon: +49 (0)341 443 1839	thomas.kanz@caplog-x.com

#### Arbeitsgebiet Edig@s-Nachrichten

Carsten Lüdecke	Telefon: +49 (0)341 443 7988	carsten.luedecke@vng-gasspeicher.de
-----------------	------------------------------	-------------------------------------

#### Edig@s-Information

EIC Party Display Name: VNGSSO (Code Agency (NAD+ZSM+) = 321: VNGSSO)

#### Kontaktdaten Kunde

Firmenname	.....
Land	.....
Ort	.....
Rolle	.....
EIC Code	.....

#### Arbeitsgebiet AS 2-Verbindung

Name	.....	.....
Telefon	.....	.....
E-Mail	.....	.....

#### Arbeitsgebiet Edig@s-Nachrichten

Name	.....	.....
Telefon	.....	.....
E-Mail	.....	.....

#### Edig@s-Information

EIC Party Display Name: ..... (Code Agency (NAD+ZSU+) = 321: „EIC Party Display Name“)



## Blatt 4 Nominierungsvorlage (E-Mail)

Falls die kommunikationstechnischen Möglichkeiten eingeschränkt oder nicht verfügbar sind, ist dieses Formular für die *Nominierung des Kunden* gegenüber VGS zu nutzen.

### Kontaktdaten Kunde

Firma .....  
Ansprechpartner .....  
Telefon .....  
E-Mail .....

### Nominierung

(Einspeicherung mit „+“, Ausspeicherung mit „-“ kennzeichnen!)

Vertrag Nr. ....  
Gastag .....

Stunde (MEZ/MESZ)	Einheit	Stunde (MEZ/MESZ)	Einheit
06:00 – 07:00	..... kWh	18:00 – 19:00	..... kWh
07:00 – 08:00	..... kWh	19:00 – 20:00	..... kWh
08:00 – 09:00	..... kWh	20:00 – 21:00	..... kWh
09:00 – 10:00	..... kWh	21:00 – 22:00	..... kWh
10:00 – 11:00	..... kWh	22:00 – 23:00	..... kWh
11:00 – 12:00	..... kWh	23:00 – 00:00	..... kWh
12:00 – 13:00	..... kWh	00:00 – 01:00	..... kWh
13:00 – 14:00	..... kWh	01:00 – 02:00	..... kWh
14:00 – 15:00	..... kWh	02:00 – 03:00	..... kWh
15:00 – 16:00	..... kWh	03:00 – 04:00	..... kWh
16:00 – 17:00	..... kWh	04:00 – 05:00	..... kWh
17:00 – 18:00	..... kWh	05:00 – 06:00	..... kWh

.....  
Name, Position

.....  
Unterschrift und Firmenstempel

**Blatt 5 Nominierungsvorlage zur Gasübergabe an einen anderen Kunden  
(E-Mail)**

Dieses Formular ist für die *Gasübergabe* an einen anderen *Kunden* zu nutzen.

**Kontaktdaten des übergebenden Kunden**

---

Firma .....  
Ansprechpartner .....  
Telefon .....  
E-Mail .....

**Nominierung zu übergebender Gasmengen**

---

Von Vertrag Nr. .....  
Auf Vertrag Nr. .....  
Gastag .....  
Gasmenge - ..... kWh

.....  
Übergebender Kunde / Name, Position

.....  
Unterschrift und Firmenstempel

---

### Kontaktdaten des übernehmenden Kunden

---

Firma .....  
Ansprechpartner .....  
Telefon .....  
E-Mail .....

---

### Nominierung zu übernehmender Gasmengen

---

Auf Vertrag Nr. .....  
Von Vertrag Nr. .....  
Gastag .....  
Gasmenge + ..... kWh

.....  
Übernehmender Kunde / Name, Position

.....  
Unterschrift und Firmenstempel

---

### Vorläufige Bestätigung der Gasübergabe gemäß Nr. 6.3 durch VGS

Auf Basis der aktuell absehbaren Entwicklung der Arbeitsgaskontostände der beteiligten Verträge wird die Gasübergabe zum Übergabezeitpunkt durch VGS vorläufig

- bestätigt  
 aus folgenden Gründen abgelehnt:

.....  
Unterschrift und Firmenstempel

**Blatt 6 Nominierungsvorlage zur Gasübergabe innerhalb eigener Verträge  
(E-Mail)**

Dieses Formular ist für die *Gasübergabe* innerhalb eigener Verträge zu nutzen.

**Kontaktdaten des Kunden**

---

Firma .....  
Ansprechpartner .....  
Telefon .....  
E-Mail .....

**Nominierung**

---

Von Vertrag Nr. .....  
Auf Vertrag Nr. .....  
Gastag .....  
Gasmenge -/+ ..... kWh

.....  
Name, Position

.....  
Unterschrift und Firmenstempel

---

**Vorläufige Bestätigung der Gasübergabe gemäß Nr. 6.3 durch VGS**

Auf Basis der aktuell absehbaren Entwicklung der Arbeitsgaskontostände der beteiligten Verträge wird die Gasübergabe zum Übergabezeitpunkt durch VGS vorläufig

- bestätigt
- aus folgenden Gründen abgelehnt:

.....  
Unterschrift und Firmenstempel

---

## Blatt 7 Bilanzkreisdaten der Vertragspartner

### Bilanzkreis VGS

---

Marktgebietsverantwortlicher	GASPOOL – Balancing Services GmbH
Bilanzkreisverantwortlicher	VNG Gasspeicher GmbH
Bilanzkreiscode	GASPOOLEH5100000

### Bilanzkreis Kunde

---

Marktgebietsverantwortlicher	GASPOOL – Balancing Services GmbH
Bilanzkreisverantwortlicher	.....
Bilanzkreiscode	.....