

## **Operating Manual Hub**

of

**VNG Gasspeicher GmbH**

Maximilianallee 2, 04129 Leipzig

– hereinafter referred to as "VGS" –

- valid from April 1, 2017 -

## TABLE OF CONTENTS

GENERAL.....	3
1 Subject Matter .....	3
COMMUNICATION .....	3
2 General Remarks on Communication.....	3
3 Communication .....	3
3.1 Means of Communication .....	3
3.2 Message Formats.....	4
3.3 Incoming Messages .....	4
3.4 Outgoing Messages .....	4
3.5 Communication in the Event of Disruption .....	5
NOMINATION, MATCHING AND ALLOCATION PROCESSES .....	7
4 Contract Operating – Process Description.....	7
4.1 Nomination .....	8
4.2 Confirmation of Receipt.....	10
4.3 Internal Review (VGS).....	10
4.4 NOMRES and AGV-DAYREP .....	11
4.5 Matching and Allocation (GASPOOL).....	11
PROVISION OF ADDITIONAL SERVICES .....	12
5 Gas Transfer .....	12

## GENERAL

### **1 Subject Matter**

This "Operating Manual Hub" lays down the general technical terms and conditions for the operations of a contract on the "Hub Trading", "Hub Trading Flat" or "Hub Season" product ("Hub Contracts"). These provisions relate to the communication between the *customer* and VGS, the nomination, matching and allocation processes in the processing of contracts and the *operations* of additional services in connection with a contract.

## COMMUNICATION

### **2 General Remarks on Communication**

To ensure smooth *operations* of *contracts* and additional services VGS is available by phone 24 x 7. The contact details can be gathered from "Sheet 1 VGS Communication Lines". VGS makes sure that the data of its *customers* required for *operations* can be received, processed and forwarded at any time. The *customer* shall communicate to VGS for the purpose of *operations* the communication lines and contact persons listed in "Sheet 2 Customer`s Communication Lines".

The *operations*-related communication between the *customer* and VGS shall always be by electronic means. In the event of communication disruption number 3.5 shall apply. Agreements by telephone shall have no binding effect neither for VGS nor the *customer*.

### **3 Communication**

#### **3.1 Means of Communication**

For electronic communication the following communication tools are offered by VGS:

- **AS2 Connection**

The AS2 connection must be set up prior to first use and the necessary parameters agreed upon beforehand. For this purpose, VGS or the IT service provider entrusted with the set-up of the connection, as the case may be, shall contact the persons designated by the *customer* in the attached "Sheet 3 AS2 Connection Data". After the parameters have been implemented a test needs to be carried out.

- **Customer Area MY STORAGE**

The dispatch of nominations via the function NOMINATION in the menu item CONTRACTS of the customer area *MY STORAGE* shall require the registration and the correspondent authorisations of the *customer* or *user* respectively. (according to the Terms of Registration and Booking).

- **Email or Telefax**

### 3.2 Message Formats

The following message formats shall be used for the exchange by the communication tools as set out in number 3.1:

- Edigas 3.2
- XLS/CSV
- Email text
- Edigas 4XML
- formatless
- Telefax text

### 3.3 Incoming Messages

Incoming messages as defined by this Operating Manual Hub are messages received by VGS. Incoming messages shall be considered exclusively the

- Nomination message (NOMINT)
- Nomination message of gas transfer (TT)

The table below shows the ways of sending incoming messages in terms of communication tools and message format:

**Table 1: List of Formats for Incoming Messages**

		Communication Tool			
		AS2-Connection	MY STORAGE	Email	Telefax
Messages	NOMINT	Edig@s 3.2 Edig@s 4 XML	formatless	(Sheet 4 Nomination Form)*	(Sheet 4 Nomination Form)*
	TT	-	-	Sheets 5 and 6 Nomination Form for Gas Transfer	Sheets 5 and 6 Nomination Form for Gas Transfer

\* Communication tools and message format in the event of disruption; messages received in this form will be accepted and processed by VGS in the event of communication disruption according to number 3.5 only.

### 3.4 Outgoing Messages

Outgoing messages as defined by this Operating Manual Hub are messages sent by VGS to the *customer*. They shall comprise, for example

- Confirmation of receipt of a nomination message (APERAK),
- Confirmation or reduction message concerning nominated *gas quantities* (NOMRES),
- Message on current working gas account balance (AGV-DAYREP),
- Message on the contracted injection and withdrawal limits for the following *gas day* (CHACAP (CLI)),
- Confirmation or reduction message for gas transfer (TTR).

The table below shows the ways of sending outgoing messages in terms of communication tools and message format:

**Table 2: List of Outgoing Messages**

	Communication Tool				
	AS2-Connection	MY STORAGE *	Email	Telefax	
APERAK	Edigas 3.2 XLS/CSV	-	Edigas 3.2 XLS/CSV	-	
Messages	NOMRES	Edigas 3.2 Edigas 4XML XLS/CSV	formatless XLS/CSV	Edigas 3.2 Edigas 4XML XLS/CSV (Email text)**	(Telefax text)**
	AGV-DAYREP	Edigas 3.2 XLS/CSV	formatless XLS/CSV	Edigas 3.2 XLS/CSV	-
	CHACAP (CLI)	Edigas 4 XML	-	Edigas 4 XML Email Text	-
	TTR	XLS/CSV	formatless XLS/CSV	XLS/CSV (Email text)**	(Telefax text)**

\* By means of the function REPORTING in the menu item CONTRACTS of the customer area MY STORAGE the customer may view confirmed *gas quantities* and *working gas account balances* (formatless) and export this data into Excel (CSV/XLS).

\*\* Communication tool and message format in the event of disruption; will be used by VGS for communication in the event of disruption only as set out in number 3.5.

### 3.5 Communication in the Event of Disruption

#### 3.5.1 Nominating Capacities in the Event of Disruption

Should the *customer* or VGS be temporarily unable for reason of technical problems to use the communication lines agreed for the dispatch or receipt of a nomination message (NOMINT), the *customer* may use a nomination form available on the VGS

homepage at [www.vng-gasspeicher.de](http://www.vng-gasspeicher.de) that is the equivalent of “Sheet 4 Nomination Form”. In such case the form shall be filled in completely and signed by the *customer* and dispatched upon prior announcement either by email (as pdf document) or by telefax to Dispatching (24/7) of the department Storage Operations (*Operative Abwicklung*) of VGS. VGS will send the notice of confirmation or reduction regarding the nominated *gas quantities* (NOMRES) without a separate APERAK message in textual form by email or telefax to the email address or telefax number of *the customer* indicated in the respective nomination message.

### **3.5.2 Sending of TTR messages in the Event of Disruption**

In the case that VGS or the *customer* is temporarily unable to use the communication lines agreed upon for sending or receiving confirmation or reduction messages regarding *gas transfers* (TTR) due to technical problems, VGS shall send such TTR messages in textual form by email or telefax to the email address or telefax number of *the customer* indicated in the respective nomination message regarding the gas transfer (TT). If nothing deviating follows from this number 3.5.2, number 5 shall apply accordingly.

## NOMINATION, MATCHING AND ALLOCATION PROCESSES

### 4 Contract Operating – Process Description

In general, the contract on a Hub Contract shall be processed according to the following diagram.

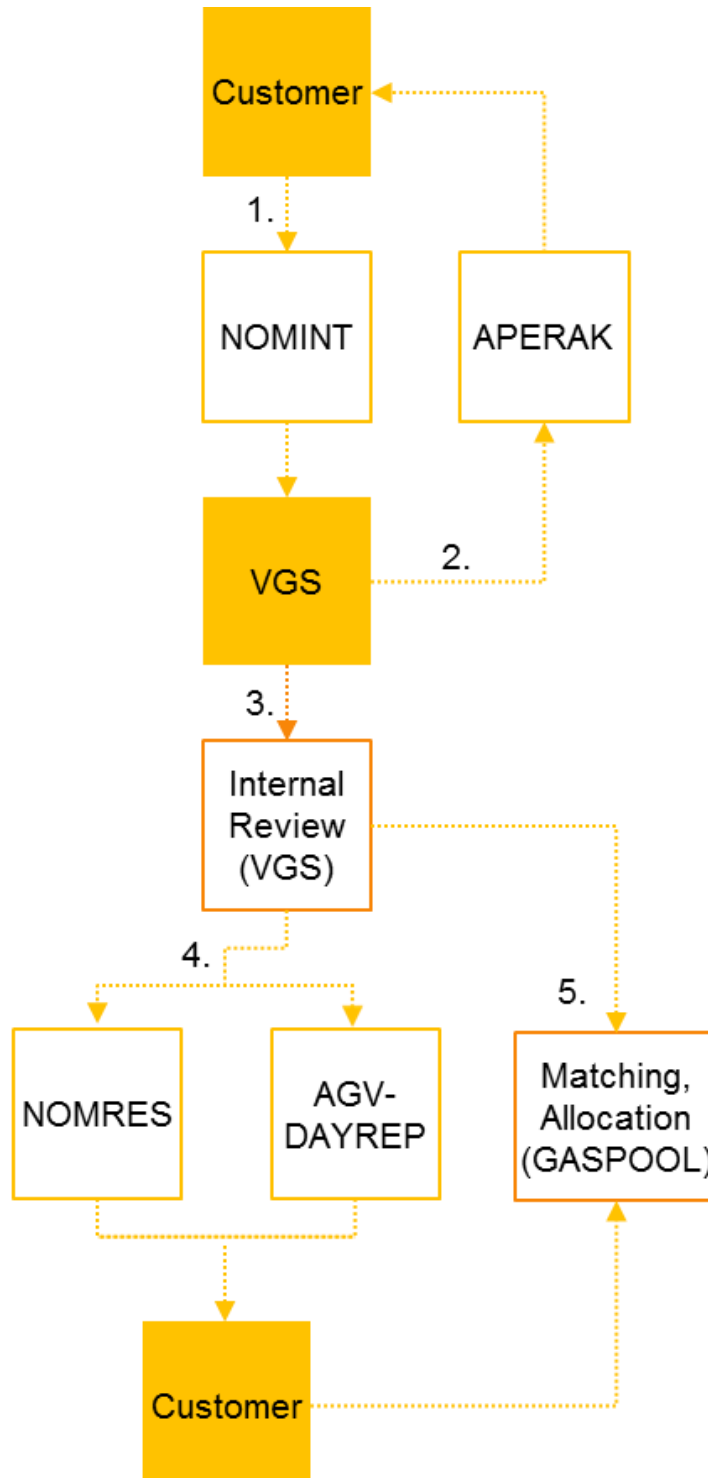

## 4.1 Nomination

### 4.1.1 Principles

4.1.1.1 The *customer* shall be obliged to nominate the *gas quantities* to be injected or withdrawn, respectively, vis-à-vis VGS. In doing so, the *customer* shall make at least an Initial Nomination in accordance with number 4.1.3 for the respective *gas day* on which the *customer* would like to inject or withdraw.

Furthermore, the *customer* shall be entitled to “overwrite” Initial Nominations they have already made by way of re-nominations in accordance with number 4.1.4 by making new nominations. In each case, the most recent nomination made with due regard to the corresponding lead time shall apply to the respective *gas day*.

4.1.1.2 Moreover, both of the *contractual partners* shall be obliged to nominate also vis-à-vis the *market area coordinator* in accordance with the *market area coordinator’s* regulations those *gas quantities* that shall be provided or taken over, respectively, at the virtual trading point. For that purpose, the *contractual partners* shall exchange the data specified in “Sheet 7 Balancing Group Data of the Contractual Partners” in due time before the beginning of the contractually agreed *service period*.

4.1.1.3 In the event that the gas quantities nominated by both of the *contractual partners* vis-à-vis the *market area coordinator* should not correspond, the matching rules published by the *market area coordinator* shall apply. Any possible compensation payments to be made between the contractual partners shall be subject to the relevant Hub Contract.

### 4.1.2 Content of Initial Nomination and Re-nomination

The nomination message (NOMINT) regarding an Initial Nomination or a re-nomination shall contain the following data:

- the quantities of a gas day or an hour to be injected or withdrawn specified with the energy unit kilowatt hour (kWh),
- the validity period,
- the *gas transfer point* and
- the denomination of the contract including the *shipper code*.

### 4.1.3 Initial Nomination

4.1.3.1 The *customer* shall nominate the *gas quantities* to be injected or withdrawn, respectively, vis-à-vis VGS not later than 5:00 p.m. of a certain day for the following



*gas day* ("Initial Nomination"). In doing so, the Initial Nomination may be made by indicating the *gas quantity* to be injected or withdrawn, respectively, in total for the respective *gas day* ("Quantity of a Gas Day") or may be itemized by hourly *gas quantities* ("Quantity of an Hour"). In the scope of the *nomination* of hourly quantities, the *customer* may change the direction of flow from withdrawal to injection or reversely, also within one *gas day*.

- 4.1.3.2 If the customer makes several nominations for the following gas day by 5:00 p.m. of the current day, always the last nomination made by 5:00 p.m. within the nomination period shall be considered as Initial Nomination. Other nominations after 5:00 p.m. shall be treated as re-nominations as per item 4.1.4.
- 4.1.3.3 In the case that VGS does not receive any Initial Nominations from the *customer* by 5:00 p.m. of the current day, the following gas day shall be considered to be nominated to zero (0).
- 4.1.3.4 In the case that the Initial Nomination is itemized by quantities of an hour, the *gas quantities* to be injected or withdrawn, respectively, shall be indicated separately for each of the *hours* of the *gas day* to be nominated. As far as there is no indication of a quantity for individual *hours* of a *gas day*, the respective *hour* shall be considered to be nominated to zero (0). In the case of the change from Central European Time to Central European Summer Time, twenty-three (23) *hours* shall be nominated, and in the case of the change from Central European Summer Time to Central European Time, twenty-five (25) *hours* shall be nominated.

However, in the case that the *customer* makes the Initial Nomination by solely indicating the Quantity of a Gas Day, a uniform injection and withdrawal shall be assumed. The respective Quantities of an Hour may then be calculated by dividing the nominated Quantity of a Gas Day by the number of *hours* of the respective *gas day*. Any rounding difference shall be taken into account within the last *hour* of the *gas day*. In the case of the change from Central European Time to Central European Summer Time, twenty-three (23) *hours* shall be nominated, and in the case of the change from Central European Summer Time to Central European Time, twenty-five (25) *hours* shall be nominated.

#### **4.1.4 Re-nomination**

- 4.1.4.1 The *customer* may change its Initial Nomination for a certain *gas day* by a new nomination ("re-nomination"). Similarly, it is possible to change any re-nomination.

#### 4.1.4.2 Re-nominations shall be subject to the following requirements:

- A re-nomination of the *gas quantity* nominated for a *gas day* shall be received by VGS not later than 2.8 hours (corresponds to two (2) hours and forty-eight (48) minutes) before it comes into effect.
- In the event of a re-nomination, the nominated Quantity of an Hour may be changed for every individual *hour*. However, the *gas quantity* nominated for each *hour* must not exceed the largest Quantity of an Hour of all Quantities of an Hour in the respective direction of flow nominated in the scope of the Initial Nomination.

## 4.2 Confirmation of Receipt

VGS shall confirm the proper receipt of an Initial Nomination message or re-nomination message by sending a confirmation of receipt (APERAK).

Should no such confirmation be received, the nomination shall be considered not received. In case of non-receipt of this confirmation the *customer* shall contact the Dispatching (24/7) of the department Storage Operations of VGS.

## 4.3 Internal Review (VGS)

After having sent the confirmation of receipt in accordance with number 4.2, VGS shall review the nomination message regarding

- whether the lead times have been complied with,
- whether in the case of a re-nomination the *gas quantity* nominated for each hour does not exceed the largest quantity of all Quantities of an Hour nominated in the respective direction of flow in the scope of the Initial Nomination,
- whether the nominated *gas quantities* do not exceed the *capacities working gas volume, injection rate, or withdrawal rate*, respectively, to which the *customer* is entitled under the contract,
- whether there is no case of force majeure or other circumstances that in accordance with this contract constitute a right to discontinue the performance, to restrict the performance, and/or refuse the performance on the part of VGS.

In the case that these conditions are met, VGS shall not reduce any nominations. In the case that these conditions are not met, the respective nominations shall be reduced to the necessary extent.

#### 4.4 **NOMRES and AGV-DAYREP**

The overall result of the internal review in accordance with number 4.3 shall be submitted to the *customer* as regards the *gas quantities* nominated by the *customer* by means of a confirmation or reduction message (NOMRES).

The *customer* shall receive a confirmation message in the case that in the scope of the internal review the nominated *gas quantities* have not been reduced; otherwise the *customer* shall receive a reduction message.

VGS shall send the confirmation/reduction message to the *customer* in the following way:

- regarding the Initial Nomination: no later than at 7:00 p.m. of one day for the following *gas day*;
- regarding a re-nomination: no later than four (4) hours after the re-nomination was received by VGS.

Furthermore, the *working gas account balance* of the relevant Hub Contract shall be recalculated. VGS shall increase or reduce the *working gas account balance* by the *gas quantities* confirmed in the confirmation/reduction message. VGS shall inform the *customer* in a separate message (AGV-DAYREP) of the new *working gas account balance*.

#### 4.5 **Matching and Allocation (GASPOOL)**

On the basis of the nominated or reduced *gas quantities*, respectively, in accordance with number 4.3, VGS shall nominate the respective *gas quantities* with the *market area coordinator*.

The matching and allocation rules published by the *market area coordinator* shall apply to the transmission of the *gas quantities* between the balancing group of the *customer* and the one of VGS.

In the case that the *gas quantities* that VGS nominated vis-à-vis the *market area coordinator* do not correspond with the *gas quantities* that the *customer* nominated vis-à-vis the *market area coordinator*, any possible compensation payments to be made between the *contractual partners* for differential quantities that have arisen shall be subject to the relevant Hub Contract.

## PROVISION OF ADDITIONAL SERVICES

### **5 Gas Transfer**

5.1 For the nomination of a *gas transfer*, nomination forms shall be available to the *customer* on the VGS homepage on [www.vng-gasspeicher.de](http://www.vng-gasspeicher.de), which are in accordance with the Sheets 5 or 6 enclosed with this Operating Manual. Depending on the type of the *gas transfer*, the *customer(s)* shall completely fill in either

- "Sheet 5 Nomination Form for Gas transfer to another Customer" or
- "Sheet 6 Nomination Form for Gas Transfer between Own Contracts"

sign, and send upon prior announcement either by email (as pdf document) or by telefax to the Dispatching (24/7) of the department Storage Operations (*Operative Abwicklung*) of VGS

5.2 The *nomination* by the respective *customer/s* shall be directed towards transferring or taking over a certain *gas quantity* in the last *hour* of a certain *gas day* (from Monday to Friday during a *storage week*) ("Transfer Time") and shall be received by VGS not later than at 2 p.m. of the *working day* that precedes the *gas day* at which the transfer will take place (lead time).

The *gas transfer* shall be realized only in the case that

- the lead time was observed,
- the required information are complete and correct
- at the Transfer Time, the *gas quantities* nominated for a *gas transfer* (i.) are covered by the *gas quantities* stored under the contract under which they are provided and (ii.) do not exceed the (unused) *capacity working gas volume* of the contract under which they are received.
- the other requirements regulated in the respective contracts are fulfilled, and
- there are no certain adverse technical conditions and/or contractual obligations of VGS vis-à-vis other *customers* to be fulfilled with priority.

Otherwise, the corresponding *nomination for the gas transfer / nominations for gas transfers* shall be reduced to zero (0).

5.3 VGS shall examine the compliance with the requirements indicated in number 5.2, sentence 2 for the first time until 12 a.m. of the *gas day*, regarding which the *gas transfer* was nominated, and shall notify the respective *customer/s* in writing (by a

written note on the nomination message of the *customer* and by returning it by email or telefax to the email address or telefax number indicated in the nomination message) about whether – on the basis of the currently foreseeable development of the *working gas account balances* of the contracts concerned – a *gas transfer* as of the Transfer Time may be confirmed (preliminarily confirmation) or which reasons constitute an obstacle for the *gas transfer* (if applicable).

- 5.4 The final examination of the compliance with the requirements regarding the performance of the *gas transfer* in accordance with number 5.2, sentence 2 shall be carried out at the Transfer Time. Subsequently thereto, VGS shall confirm the *gas quantities* nominated for the *gas transfer* to the respective *customer/s* by submitting a confirmation or reduction message regarding the *gas transfer* (TTR) or announce a reduction of the *nomination* carried out. That message shall also indicate the change of the *working gas account balance* of the respective contract resulting from the *gas transfer*.

-----

## Sheet 1 VGS Communication Lines

### Address

---

VNG Gasspeicher GmbH  
Office Address: Maximilianallee 2 | 04129 Leipzig  
P.O. Box: 211211 | 04111 Leipzig  
Billing Address: Rechnungswesen Maximilianallee 2 | 04129 Leipzig  
Homepage: [www.vng-gasspeicher.de](http://www.vng-gasspeicher.de)

### Contacts

---

**Secretary's Office** General Questions concerning the Company

Phone: +49 (0)341 443 5353    [info@vng-gasspeicher.de](mailto:info@vng-gasspeicher.de)  
Telefax: +49 (0)341 443 5354

---

**Operations** Contract Operations, Nomination and Working Gas Account Balances

Jens Passern Phone: +49 (0)341 443 2217    [jens.passern@vng-gasspeicher.de](mailto:jens.passern@vng-gasspeicher.de)  
Carsten Lüdecke Phone: +49 (0)341 443 7988    [carsten.luedecke@vng-gasspeicher.de](mailto:carsten.luedecke@vng-gasspeicher.de)

Dispatching (24/7) Phone: +49 (0)341 443 6767    [operations@vng-gasspeicher.de](mailto:operations@vng-gasspeicher.de)  
Telefax: +49 (0)341 443 6777

---

**Marketing** Inquiries regarding Contracts, Products and Services, Marketing, Authorizations regarding the Customer Area *MY STORAGE*, Press-related Topics

Madlen Geyer Phone: +49 (0)341 443 2956    [madlen.geyer@vng-gasspeicher.de](mailto:madlen.geyer@vng-gasspeicher.de)  
Genia Schlesier Phone: +49 (0)341 443 2404    [genia.schlesier@vng-gasspeicher.de](mailto:genia.schlesier@vng-gasspeicher.de)  
Alexander Schulz Phone: +49 (0)341 443 5744    [alexander.schulz@vng-gasspeicher.de](mailto:alexander.schulz@vng-gasspeicher.de)  
general    [sales@vng-gasspeicher.de](mailto:sales@vng-gasspeicher.de)

---

**Accounting** Questions to Billing and Invoicing

Ines Fichtner Phone: +49 (0)341 443 2186    [billing@vng-gasspeicher.de](mailto:billing@vng-gasspeicher.de)

## Sheet 2 Customer's Communication Lines

### Address and Other Important Details

---

Company .....  
Office Address .....  
P.O. Box .....  
Homepage .....  
VAT ID .....

### Billing

---

#### Invoicing

by Email  
    Invoicing Address .....  
    Street/Number .....  
    P.O. Box .....  
    Post Code/Place .....

by Telefax .....  
by Email .....

#### Contact Person for Invoicing

Surname, First Name .....  
Phone .....  
Email .....

#### Bank Details (e.g. for Credits)

Account Holder .....  
Account Number .....  
Bank .....  
Sort Code .....  
IBAN .....  
BIC .....

### Contacts

---

<b>Secretary's Office</b>	Phone	.....
	Telefax	.....
	Email	.....

<b>24/7</b>	Phone	.....
	Telefax	.....
	Email	.....

<b>System/IT</b>	Phone	.....
	Email	.....

<b>Contract Management</b>	Phone	.....
	Email	.....

### Sheet 3 AS2 Connection

#### VGS Contact Details

---

Company Name	VNG Gasspeicher GmbH
Country	Germany
Place	Leipzig
Role	Storage Facility Operator
EIC Code	21X000000001138C

---

Operations (24/7)	Phone: +49 (0)341 443 6767
-------------------	----------------------------

---

#### Working Area AS2 Connection

Christian Regner	Phone: +49 (0)341 443 2216	christian.regner@caplog-x.com
Thomas Kanz	Phone: +49 (0)341 443 1839	thomas.kanz@caplog-x.com

---

#### Working Area Edig@s Messages

Carsten Lüdecke	Telefon: +49 (0)341 443 7988	carsten.luedecke@vng-gasspeicher.de
-----------------	------------------------------	-------------------------------------

---

#### Edig@s Information

EIC Party Display Name: VNGSSO (Code Agency (NAD+ZSM+) = 321: VNGSSO)

#### Customer's Contact Details

---

Company Name	.....
Country	.....
Place	.....
Role	.....
EIC Code	.....

---

#### Working Area AS2 Connection

Name	.....	.....
Phone	.....	.....
Email	.....	.....

---

#### Working Area Edig@s Messages

Name	.....	.....
Phone	.....	.....
Email	.....	.....

---

#### Edig@s Information

EIC Party Display Name: ..... (Code Agency (NAD+ZSU+) = 321:  
"EIC Party Display Name")





**Sheet 5 Nomination Form for Gas Transfer to another Customer  
(Email or Telefax)**

This form shall be used for the gas transfer to another *customer*.

**Contact Details of the Transferring Customer**

---

Company .....  
Contact .....  
Phone .....  
Telefax .....  
Email .....

**Nomination of Gas Quantities to be Transferred**

---

From Contract No. ....  
To Contract No. ....  
Gas Day .....  
Gas Quantity - ..... kWh

.....  
Transferring Customer / Name, Position

.....  
Signature and Company Stamp

---

**Contact Details of the Customer Taking Over**

Company .....  
Contact .....  
Phone .....  
Telefax .....  
Email .....

---

**Nomination of Gas Quantities to be Taken Over**

To Contract No. ....  
From Contract No. ....  
Gas Day .....  
Gas Quantity + ..... kWh

.....  
Customer Taking Over / Name, Position

.....  
Signature and Company Stamp

---

**Preliminary Confirmation by VGS of the Gas Transfer in accordance with number 6.3**

On the basis of the currently foreseeable development of the working gas accounts of the corresponding contracts, VGS preliminarily

- confirms the gas transfer at the transfer time;
- rejects the gas transfer at the transfer time for the following reasons:

.....  
Signature and Company Stamp

**Sheet 6 Nomination Form for Gas Transfer between Own Contracts  
(Email or Telefax)**

This form shall be used for the *gas transfer* between own contracts.

**Contact Details Customer**

Company: .....  
Contact: .....  
Phone: .....  
Telefax: .....

**Nomination**

From Contract No. ....  
To Contract No. ....  
Gas Day .....  
Gas Quantity -/+ ..... kWh

.....  
Name, Position

.....  
Signature and Company Stamp

**Preliminary Confirmation by VGS of the Gas Transfer in accordance with number 6.3**

On the basis of the currently foreseeable development of the working gas accounts of the corresponding contracts, VGS preliminarily

- confirms the gas transfer at the transfer time;
- rejects the gas transfer at the transfer time for the following reasons:

.....  
Signature and Company Stamp

---

**Blatt 7 Balancing Group Data of the Contractual Partners**

**Balancing Group of VGS**

---

Market Area Coordinator	GASPOOL – Balancing Services GmbH
Balancing Group Manager	VNG Gasspeicher GmbH
Balancing Group Code	GASPOOLEH5100000

**Balancing Group of the Customer**

---

Market Area Coordinator	GASPOOL – Balancing Services GmbH
Balancing Group Manager	.....
Balancing Group Code	.....

## **Operating Manual Hub**

der

**VNG Gasspeicher GmbH**

Maximilianallee 2, 04129 Leipzig

– nachstehend „VGS“ genannt –

- gültig ab 01.04.2017 -

## INHALTSVERZEICHNIS

GRUNDSÄTZLICHES .....	3
1 Gegenstand.....	3
KOMMUNIKATION.....	3
2 Allgemeines zur Kommunikation .....	3
3 Kommunikation .....	3
3.1 Kommunikationsmittel .....	3
3.2 Nachrichtenformate .....	4
3.3 Eingehende Nachrichten .....	4
3.4 Ausgehende Nachrichten .....	5
3.5 Kommunikation im Störfall .....	6
NOMINIERUNGS-, MATCHING- UND ALLOKATIONSPROZESS .....	7
4 Vertragsabwicklung – Prozessbeschreibung .....	7
4.1 Nominierung.....	8
4.2 Empfangsbestätigung.....	10
4.3 Interne Prüfung (VGS).....	10
4.4 NOMRES und AGV-DAYREP .....	10
4.5 Matching und Allokation (GASPOOL).....	11
ABWICKLUNG ZUSÄTZLICHER DIENSTLEISTUNGEN .....	11
5 Gasübergabe .....	11

## GRUNDSÄTZLICHES

### **1 Gegenstand**

In diesem „Operating Manual Hub“ sind die allgemeinen technischen Bestimmungen und Vorgaben zur operativen Abwicklung eines Vertrags über die Produkte „Hub Trading“, „Hub Trading Flat“ bzw. „Hub Season“ („Hub Verträge“) festgelegt. Diese Festlegungen betreffen die Kommunikation zwischen dem *Kunden* und VGS, den Nominierungs-, Matching- und Allokationsprozess bei der Vertragsabwicklung sowie die Abwicklung zusätzlicher Dienstleistungen zu einem Vertrag.

## KOMMUNIKATION

### **2 Allgemeines zur Kommunikation**

Zur Sicherstellung der reibungslosen *Abwicklung* von Verträgen und Dienstleistungen ist VGS an jedem Kalendertag vierundzwanzig (24) *Stunden* telefonisch erreichbar. Die Kontaktdaten sind in „Blatt 1 Kommunikationsverbindungen der VGS“ genannt. VGS stellt sicher, dass die zur *Abwicklung* erforderlichen Daten ihrer *Kunden* grundsätzlich jederzeit empfangen, verarbeitet und versendet werden können. Der *Kunde* teilt VGS zum Zwecke der *Abwicklung* die in „Blatt 2 Kommunikationsverbindungen des Kunden“ aufgeführten Kommunikationsverbindungen und Ansprechpartner mit.

Die die *Abwicklung* betreffende Kommunikation zwischen dem *Kunden* und VGS erfolgt grundsätzlich in elektronischer Form. Im Falle einer Kommunikationsstörung gilt Nummer 3.5. Telefonische Abstimmungen sind weder für VGS noch für den *Kunden* verbindlich.

### **3 Kommunikation**

#### **3.1 Kommunikationsmittel**

Für die elektronische Kommunikation bietet VGS ihren *Kunden* die folgenden Kommunikationsmittel an:

- **AS2-Verbindung**

Die AS2-Verbindung muss vor der ersten Benutzung eingerichtet werden. Dies erfordert die vorhergehende Abstimmung über die notwendigen Parameter. Zu diesem Zweck tritt VGS bzw. das von ihr mit der Verbindungseinrichtung betraute



IT-Dienstleistungsunternehmen mit den vom *Kunden* mittels des beigefügten „Blatt 3 AS2-Verbindungsdaten“ mitgeteilten Ansprechpartnern in Kontakt. Nach der Implementierung der Parameter muss ein Test durchgeführt werden.

- **Kundenbereich *MEIN SPEICHER***

Voraussetzung für den Versand von *Nominierungen* über die Funktion NOMINIERUNG im Menüpunkt VERTRÄGE des Kundenbereichs *MEIN SPEICHER* sind die Registrierung und die entsprechenden Berechtigungen des *Kunden* bzw. *Nutzers* (gemäß den Registrierungs- und Buchungsbedingungen).

- **E-Mail oder Telefax**

### 3.2 Nachrichtenformate

Für den Austausch von Nachrichten über die Kommunikationsmittel gemäß Nummer 3.1 werden folgende Nachrichtenformate genutzt:

- Edigas 3.2
- XLS/CSV
- E-Mail-Text
- Edigas 4XML
- formatless
- Telefax-Text

### 3.3 Eingehende Nachrichten

Eingehende Nachrichten im Sinne dieses Operating Manual Hub sind Nachrichten, die bei VGS eingehen. Als Eingehende Nachrichten gelten ausschließlich die

- Nominierungsnachricht (NOMINT)
- Nominierungsnachricht zur *Gasübergabe* (TT)

Die folgende Tabelle zeigt die Möglichkeiten der Übermittlung eingehender Nachrichten in Bezug auf das Kommunikationsmittel und das Nachrichtenformat:

**Tabelle 1: Überblick Nachrichtenformate für eingehende Nachrichten**

		Kommunikationsmittel			
		AS2-Verbindung	<i>MEIN SPEICHER</i>	E-Mail	Telefax
Nachrichten	NOMINT	Edig@s 3.2 Edig@s 4 XML	formatless	(Blatt 4 Nominierungsvorlage)*	(Blatt 4 Nominierungsvorlage)*
	TT	-	-	Blatt 5 und 6 Nominierungsvorlage zur Gasübergabe	Blatt 5 und 6 Nominierungsvorlage zur Gasübergabe

\* Kommunikationsmittel und Nachrichtenformat im Störfall; dergestalt eingehende Nachrichten werden von VGS ausschließlich im Falle einer Kommunikationsstörung gemäß Nummer 3.5 angenommen und bearbeitet.

### 3.4 Ausgehende Nachrichten

Ausgehende Nachrichten im Sinne dieses Operating Manual Hub sind Nachrichten, die VGS an den *Kunden* übermittelt. Dazu gehören u.a. die

- Empfangsbestätigung einer Nominierungsnachricht (APERAK),
- Bestätigungs- oder Kürzungsnachricht zu nominierten *Gasmengen* (NOMRES),
- Nachricht zum aktuellen *Arbeitsgaskontostand* (AGV-DAYREP),
- Nachricht zu den vertraglichen Ein- und Ausspeichergrenzen für den folgenden *Gastag* (CHACAP (CLI)),
- Bestätigungs- bzw. Kürzungsnachricht zur *Gasübergabe* (TTR).

Die folgende Tabelle zeigt die Möglichkeiten der Übermittlung ausgehender Nachrichten in Bezug auf das Kommunikationsmittel und das Nachrichtenformat:

**Tabelle 2: Überblick ausgehende Nachrichten**

	Kommunikationsmittel			
	AS2-Verbindung	MEIN SPEICHER *	E-Mail	Telefax
<b>APERAK</b>	Edigas 3.2 XLS/CSV	-	Edigas 3.2 XLS/CSV	-
<b>NOMRES</b>	Edigas 3.2 Edigas 4XML XLS/CSV	formatless XLS/CSV	Edigas 3.2 Edigas 4XML XLS/CSV (E-Mail-Text)**	(Telefax-Text)**
<b>AGV-DAYREP</b>	Edigas 3.2 XLS/CSV	formatless XLS/CSV	Edigas 3.2 XLS/CSV	-
<b>CHACAP (CLI)</b>	Edigas 4 XML	-	Edigas 4 XML E-Mail-Text	-
<b>TTR</b>	XLS/CSV	formatless XLS/CSV	XLS/CSV (E-Mail-Text)**	(Telefax-Text)**

\* Über die Funktion REPORTING im Menüpunkt VERTRÄGE des Kundenbereichs MEIN SPEICHER kann der Kunde bestätigte *Gasmengen* und *Arbeitsgaskontostände* einsehen (formatless) und in das Excel-Format (CSV/XLS) exportieren.

\*\* Kommunikationsmittel und Nachrichtenformat für den Störfall; wird von VGS ausschließlich zur Kommunikation im Störfall gemäß Nummer 3.5 genutzt.

### **3.5 Kommunikation im Störfungsfall**

#### **3.5.1 Nominierung von *Kapazitäten* im Störfungsfall**

Ist der *Kunde* oder VGS aufgrund von technischen Problemen temporär nicht in der Lage, die für den Versand bzw. den Empfang einer Nominierungsnachricht (NO-MINT) vereinbarten Kommunikationsverbindungen zu nutzen, steht dem *Kunden* auf der Homepage der VGS unter [www.vng-gasspeicher.de](http://www.vng-gasspeicher.de) ein Nominierungsformular zur Verfügung, das dem beigefügten „Blatt 4 Nominierungsvorlage“ entspricht. In einem solchen Störfungsfall ist das besagte Formular vom *Kunden* vollständig auszufüllen, zu unterzeichnen und nach vorhergehender telefonischer Ankündigung per E-Mail (als pdf-Dokument) oder per Telefax an das Dispatching (24/7) des Fachbereichs Operative Abwicklung der VGS zu übersenden. Gegebenenfalls wird VGS ohne gesonderte APERAK-Nachricht die Bestätigungs- bzw. Kürzungsnachricht zu den nominierten *Gasmengen* (NOMRES) in Textform per E-Mail oder per Telefax an die in der jeweiligen Nominierungsnachricht angegebene E-Mail-Adresse bzw. Telefaxnummer des *Kunden* senden.

#### **3.5.2 Versand von TTR-Nachrichten im Störfungsfall**

Ist VGS oder der *Kunde* aufgrund von technischen Problemen temporär nicht in der Lage, die für den Versand bzw. den Empfang einer Bestätigungs- bzw. Kürzungsnachricht zur *Gasübergabe* (TTR) vereinbarten Kommunikationsverbindungen zu nutzen, versendet VGS solche TTR-Nachrichten in Textform per E-Mail oder per Telefax an die in der jeweiligen Nominierungsnachricht zur Gasübergabe (TT) angegebene E-Mail-Adresse bzw. Telefaxnummer des *Kunden*. Soweit sich aus dieser Nummer 3.5.2 nicht etwas Abweichendes ergibt, findet Nummer 5 entsprechende Anwendung.

## NOMINIERUNGS-, MATCHING- UND ALLOKATIONSPROZESS

### 4 Vertragsabwicklung – Prozessbeschreibung

Ein Hub Vertrag wird grundsätzlich gemäß der folgenden schematischen Darstellung abgewickelt.

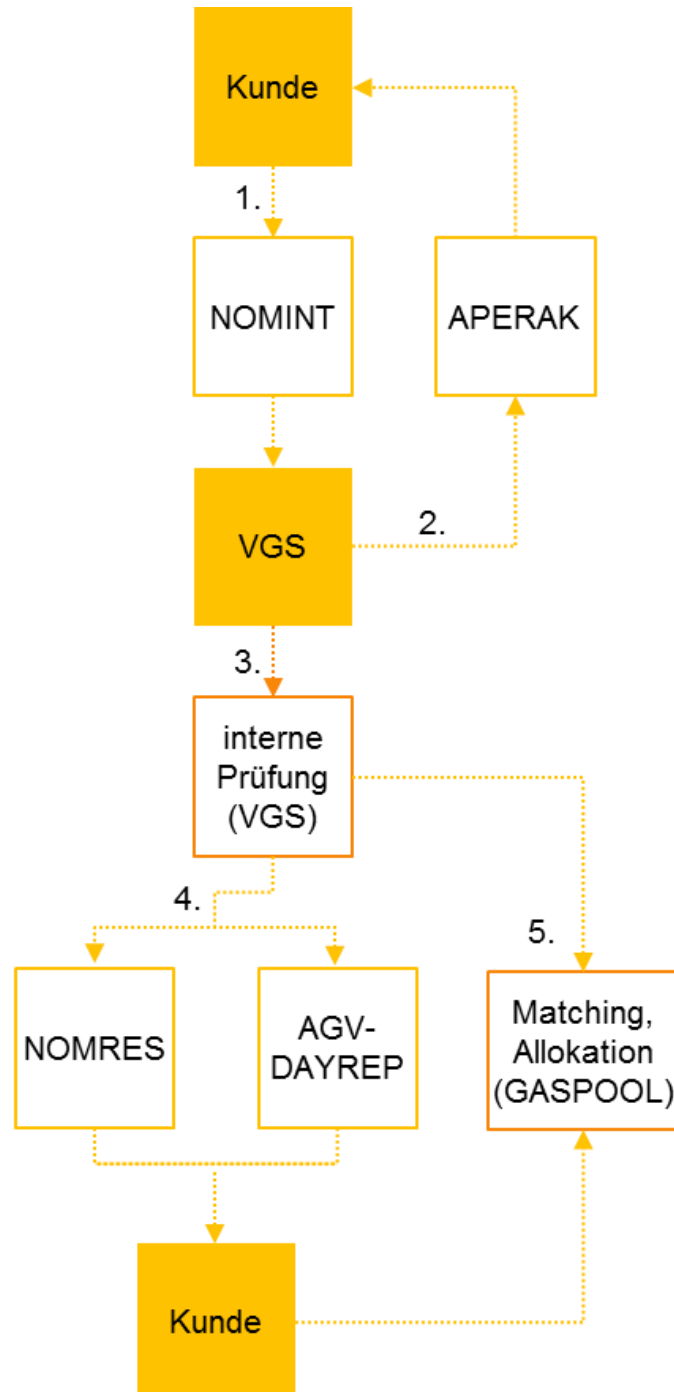

## 4.1 Nominierung

### 4.1.1 Grundsätze

4.1.1.1 Der *Kunde* ist verpflichtet, die ein- bzw. auszuspeichernden *Gasmengen* gegenüber VGS zu nominieren. Dabei muss für den betreffenden *Gastag*, an dem der *Kunde* ein- oder ausspeichern möchte, mindestens eine Erstnominierung gemäß Nummer 4.1.3 erfolgen.

Darüber hinaus ist der *Kunde* berechtigt, bereits vorgenommene Erstnominierungen im Wege der Renominierung gemäß Nummer 4.1.4 durch neue *Nominierungen* zu „überschreiben“. Für den jeweiligen *Gastag* gilt die jeweils jüngste, unter Beachtung der entsprechenden Vorlaufzeit abgegebene *Nominierung*.

4.1.1.2 Des Weiteren sind beide *Vertragspartner* verpflichtet, auch gegenüber dem *Marktgebietsverantwortlichen* nach dessen Regelungen diejenigen *Gasmengen* zu nominieren, die am Virtuellen Handelspunkt übergeben bzw. übernommen werden sollen. Zu diesem Zwecke tauschen die *Vertragspartner* rechtzeitig vor Beginn des vertraglich vereinbarten *Leistungszeitraums* die in „Blatt 7 Bilanzkreisdaten der Vertragspartner“ aufgeführten Angaben aus.

4.1.1.3 Sollten die von beiden *Vertragspartnern* gegenüber dem *Marktgebietsverantwortlichen* nominierten *Gasmengen* nicht übereinstimmen, gelten die vom *Marktgebietsverantwortlichen* veröffentlichten Matching-Regeln. Etwaig zwischen den *Vertragspartnern* zu leistende Ausgleichszahlungen ergeben sich aus dem jeweiligen Hub Vertrag.

### 4.1.2 Inhalt der Erst- bzw. Renominierung

Die Nominierungsnachricht (NOMINT) zu einer Erst- oder Renominierung muss folgende Angaben enthalten:

- die ein- bzw. auszuspeichernden Gastages- oder Stundenmengen in der Energieeinheit Kilowattstunde (kWh),
- den Gültigkeitszeitraum,
- den *Gasübergabepunkt* und
- die Bezeichnungen des Vertrages einschließlich *Shippercode*.

### 4.1.3 Erstnominierung

4.1.3.1 Der *Kunde* hat ein- bzw. auszuspeichernde *Gasmengen* gegenüber VGS bis spä-

testens 17:00 Uhr eines Tages für den folgenden *Gastag* zu nominieren („Erstnominierung“). Dabei kann die Erstnominierung unter Angabe der für den jeweiligen *Gastag* insgesamt ein- bzw. auszuspeichernden *Gasmenge* („*Gastagesmenge*“) oder auch aufgeschlüsselt auf stündliche *Gasmengen* („*Stundenmengen*“) erfolgen. Im Rahmen der *Nominierung* von *Stundenmengen* kann der *Kunde* die Flussrichtung von Ausspeicherung auf Einspeicherung oder umgekehrt auch innerhalb eines *Gastages* wechseln.

- 4.1.3.2 Sollte der *Kunde* bis 17:00 Uhr des laufenden Tages mehrere *Nominierungen* für den folgenden *Gastag* vornehmen, gilt immer die letzte im Rahmen der Nominierungsfrist bis 17:00 Uhr abgegebene *Nominierung* als Erstnominierung. Weitere *Nominierungen* nach 17:00 Uhr werden als Renominierungen gemäß Nummer 4.1.4 behandelt.
- 4.1.3.3 Sollte bis 17:00 Uhr des laufenden Tages vom *Kunden* keine Erstnominierung bei VGS eingehen, gilt der folgende *Gastag* als mit Null (0) nominiert.
- 4.1.3.4 Erfolgt die Erstnominierung aufgeschlüsselt in *Stundenmengen*, sind die ein- bzw. auszuspeichernden *Gasmengen* für jede der zu nominierenden *Stunden* des *Gastages* gesondert anzugeben. Soweit für einzelne *Stunden* eines *Gastages* keine Mengenangabe erfolgt, gilt die entsprechende *Stunde* als mit Null (0) nominiert. Im Falle des Wechsels von MEZ auf MESZ müssen dreiundzwanzig (23) *Stunden* und von MESZ auf MEZ fünfundzwanzig (25) *Stunden* nominiert werden.

Nimmt der *Kunde* die Erstnominierung hingegen lediglich unter Angabe der *Gastagesmenge* vor, ist von einer gleichmäßigen Ein- bzw. Ausspeicherung auszugehen. Die jeweiligen *Stundenmengen* berechnen sich dann aus der nominierten *Gastagesmenge* geteilt durch die *Stunden* des jeweiligen *Gastages*. Auftretende Rundungsdifferenzen werden in der letzten *Stunde* des *Gastages* berücksichtigt. Im Falle des Wechsels von MEZ auf MESZ sind dreiundzwanzig (23) *Stunden* und von MESZ auf MEZ fünfundzwanzig (25) *Stunden* zu nominieren.

#### **4.1.4 Renominierung**

- 4.1.4.1 Der *Kunde* ist berechtigt, seine bereits erfolgte Erstnominierung für einen bestimmten *Gastag* durch eine erneute *Nominierung* zu ändern („Renominierung“). In gleicher Weise kann er auch eine bereits erfolgte Renominierung erneut ändern.
- 4.1.4.2 Renominierungen unterliegen folgenden Vorgaben:
- Eine Renominierung der für einen *Gastag* nominierten *Gasmenge* muss spätestens 2,8 Stunden (entspricht zwei (2) Stunden und achtundvierzig (48) Minuten)

vor Wirksamwerden bei VGS vorliegen.

- Bei der Renominierung darf die nominierte Stundenmenge für jede einzelne *Stunde* geändert werden. Jedoch darf die je *Stunde* nominierte *Gasmenge* die höchste Stundenmenge aller im Rahmen der Erstnominierung in der jeweiligen Flussrichtung nominierten Stundenmengen nicht übersteigen.

#### **4.2 Empfangsbestätigung**

VGS bestätigt den ordnungsgemäßen Empfang der Nominierungsnachricht zur Erst- bzw. Renominierung durch den Versand einer Empfangsbestätigung (APERAK).

Sollte die Empfangsbestätigung ausbleiben, so gilt die *Nominierung* als nicht eingegangen. Bei Nichterhalt dieser Empfangsbestätigung wird sich der *Kunde* mit dem Dispatching (24/7) des Fachbereichs Operative Abwicklung der VGS in Verbindung setzen.

#### **4.3 Interne Prüfung (VGS)**

Nach Versand der Empfangsbestätigung gemäß Nummer 4.2 prüft VGS die Nominierungsnachricht dahingehend,

- ob die Vorlaufzeiten eingehalten sind,
- ob im Falle einer Renominierung die je Stunde nominierte *Gasmenge* die höchste Stundenmenge aller im Rahmen der Erstnominierung in der jeweiligen Flussrichtung nominierten Stundenmengen nicht übersteigt,
- ob die nominierten *Gasmengen* die dem *Kunden* vertraglich zustehenden *Kapazitäten Arbeitsgasvolumen, Ein- bzw. Ausspeicherleistung* nicht überschreiten,
- ob kein Fall der höheren Gewalt sowie keine Umstände vorliegen, die nach Maßgabe dieses Vertrages ein Recht zur Leistungsaussetzung, Leistungsbeschränkung und/oder Leistungsverweigerung seitens VGS begründen.

Sind diese Bedingungen erfüllt, erfolgt durch VGS keine Nominierungskürzung. Bei Nichterfüllung der Bedingungen erfolgt eine Kürzung der betreffenden *Nominierung* im erforderlichen Umfang.

#### **4.4 NOMRES und AGV-DAYREP**

Das Gesamtergebnis der internen Prüfung gemäß Nummer 4.3 wird dem *Kunden* für die von ihm nominierten *Gasmengen* mittels einer Bestätigungs- oder Kürzungsnachricht (NOMRES) übermittelt.

Eine Bestätigungsnachricht erhält der *Kunde* dann, wenn es im Rahmen der internen Prüfung nicht zu einer Kürzung der nominierten *Gasmengen* gekommen ist; anderenfalls erhält der *Kunde* eine Kürzungsnachricht.

Die Bestätigungs-/ Kürzungsnachricht übersendet VGS dem *Kunden* wie folgt:

- für die Erstnominierung spätestens bis 19:00 Uhr eines Tages für den folgenden *Gastag*;
- für eine Renominierung spätestens vier (4) Stunden nach deren Zugang bei VGS.

Außerdem wird der *Arbeitsgaskontostand* des jeweiligen Hub Vertrages neu berechnet. VGS erhöht oder reduziert den *Arbeitsgaskontostand* um die in der Bestätigungs-/Kürzungsnachricht bestätigten *Gasmengen*. Den neuen *Arbeitsgaskontostand* teilt VGS dem *Kunden* in einer separaten Nachricht mit (AGV-DAYREP).

#### **4.5 Matching und Allokation (GASPOOL)**

Auf Grundlage der nominierten bzw. gekürzten *Gasmengen* gemäß Nummer 4.3 nominiert VGS die entsprechenden *Gasmengen* beim *Marktgebietsverantwortlichen*.

Für die Übertragung der *Gasmengen* zwischen dem Bilanzkreis des *Kunden* und demjenigen der VGS gelten die vom *Marktgebietsverantwortlichen* veröffentlichten Matching- und Allokationsregeln.

Sollten die von VGS gegenüber dem *Marktgebietsverantwortlichen* nominierten *Gasmengen* nicht mit denjenigen *Gasmengen* übereinstimmen, die der *Kunde* gegenüber dem *Marktgebietsverantwortlichen* nominiert hat, ergeben sich etwaig zwischen den *Vertragspartnern* zu leistende Ausgleichszahlungen für entstandene Differenzmengen aus dem jeweiligen Hub Vertrag.

### ABWICKLUNG ZUSÄTZLICHER DIENSTLEISTUNGEN

#### **5 Gasübergabe**

5.1 Zur Nominierung einer *Gasübergabe* stehen dem *Kunden* auf der Homepage der VGS unter [www.vng-gasspeicher.de](http://www.vng-gasspeicher.de) Nominierungsformulare zur Verfügung, die dem diesem Operating Manual Hub beigefügten Blatt 5 bzw. 6 entsprechen. Je nach Art der *Gasübergabe* ist dabei entweder

- „Blatt 5 Gasübergabe an einen anderen Kunden“ oder
- „Blatt 6 Gasübergabe innerhalb eigener Verträge“



von dem/den *Kunden* vollständig auszufüllen, zu unterzeichnen und nach vorhergehender telefonischer Ankündigung entweder per E-Mail (als pdf-Dokument) oder per Telefax an das Dispatching (24/7) des Fachbereichs Operative Abwicklung der VGS zu übersenden.

- 5.2 Die *Nominierung* des/der betreffenden *Kunden* ist auf die Übergabe bzw. Übernahme einer Gasmenge in der letzten Stunde eines Gastages von Montag bis Freitag einer Speicherwoche zu richten („Übergabezeit-punkt“) und muss bis spätestens 14:00 Uhr desjenigen Arbeitstages bei VGS eingegangen sein, der dem Gastag der Übergabe vorangeht (Vorlaufzeit).

Die Gasübergabe wird nur dann durchgeführt, wenn

- die Vorlaufzeit eingehalten ist,
- die notwendigen Angaben vollständig und richtig sind,
- die zur Gasübergabe nominierten Gasmengen zum Übergabezeitpunkt (i.) durch die unter dem abgebenden Vertrag gespeicherten Gasmengen gedeckt sind und (ii.) die (ungenutzte) Kapazität Arbeitsgasvolumen des aufnehmenden Vertrages nicht überschreiten,
- die in den betreffenden Verträgen geregelten sonstigen Voraussetzungen erfüllt sind und
- bestimmte technische Gegebenheiten und/oder vorrangig zu erfüllende vertragliche Verpflichtungen der VGS gegenüber anderen Kunden nicht entgegenstehen.

Anderenfalls erfolgt eine Kürzung der zugehörigen Nominierung(en) zur Gasübergabe auf Null (0).

- 5.3 VGS prüft die unter Nummer 5.2 Satz 2 genannten Voraussetzungen erstmalig bis 12:00 Uhr desjenigen Gastages, für den die Gasübergabe nominiert wurde, und teilt dem/den betreffenden Kunden (durch schriftlichen Vermerk auf der Nominierungsnachricht des Kunden und Rücksendung dieser per E-Mail oder Telefax an die in Nominierungsnachricht angegebene E-Mail-Adresse bzw. Telefaxnummer) schriftlich mit, ob auf Basis der aktuell absehbaren Entwicklung der Arbeitsgaskontostände der beteiligten Verträge eine Gasübergabe zum Übergabezeitpunkt bestätigt werden (vorläufige Bestätigung) kann bzw. welche Gründe der Gasübergabe gegebenenfalls entgegenstehen.

- 5.4 Die endgültige Prüfung der Voraussetzungen zur Durchführung der Gasübergabe gemäß Nummer 5.2, Satz 2 erfolgt zum Übergabezeitpunkt. Im Anschluss hieran

wird VGS dem/den betreffenden Kunden durch die Übermittlung einer Bestätigungs- oder Kürzungsnachricht zur Gasübergabe (TTR) die zur Gasübergabe nominierten Gasmengen bestätigen oder eine erfolgte Kürzung der Nominierung anzeigen. Dieser Nachricht ist auch die aus der Gasübergabe resultierende Änderung des Arbeitsgas-kontostandes des jeweiligen Vertrages zu entnehmen.

-----

## Blatt 1    Kommunikationsverbindungen der VGS

### Anschrift

---

VNG Gasspeicher GmbH  
Büroadresse: Maximilianallee 2 | 04129 Leipzig  
Postfach: 211211 | 04111 Leipzig  
Rechnungsanschrift: Rechnungswesen Maximilianallee 2 | 04129 Leipzig  
Homepage: [www.vng-gasspeicher.de](http://www.vng-gasspeicher.de)

### Ansprechpartner

---

#### Sekretariat

Allgemeine Fragen zum Unternehmen

Telefon: +49 (0)341 443 5353    [info@vng-gasspeicher.de](mailto:info@vng-gasspeicher.de)

Telefax: +49 (0)341 443 5354

---

#### Operative

Vertragsabwicklung, Nominierung und Arbeitsgaskontostände

#### Abwicklung

Jens Passern    Telefon: +49 (0)341 443 2217    [jens.passern@vng-gasspeicher.de](mailto:jens.passern@vng-gasspeicher.de)

Carsten Lüdecke    Telefon: +49 (0)341 443 7988    [carsten.luedecke@vng-gasspeicher.de](mailto:carsten.luedecke@vng-gasspeicher.de)

Dispatching (24/7)    Telefon: +49 (0)341 443 6767    [operations@vng-gasspeicher.de](mailto:operations@vng-gasspeicher.de)

Telefax: +49 (0)341 443 6777

---

#### Vermarktung

Fragen zu Verträgen, Produkten und Serviceleistungen, Vermarktungen, Berechtigungen für den Kundenbereich *MEIN SPEICHER*, Pressethemen

Madlen Geyer    Telefon: +49 (0)341 443 2956    [madlen.geyer@vng-gasspeicher.de](mailto:madlen.geyer@vng-gasspeicher.de)

Genia Schlesier    Telefon: +49 (0)341 443 2404    [genia.schlesier@vng-gasspeicher.de](mailto:genia.schlesier@vng-gasspeicher.de)

Alexander Schulz    Telefon: +49 (0)341 443 5744    [alexander.schulz@vng-gasspeicher.de](mailto:alexander.schulz@vng-gasspeicher.de)

allgemein    [sales@vng-gasspeicher.de](mailto:sales@vng-gasspeicher.de)

---

#### Abrechnung

Fragen zur Abrechnung und Rechnungslegung

Ines Fichtner    Telefon: +49 (0)341 443 2186    [billing@vng-gasspeicher.de](mailto:billing@vng-gasspeicher.de)

## Blatt 2 Kommunikationsverbindungen des Kunden

### Anschrift und andere Basisdaten

---

Firma .....  
Büroadresse .....  
Postfach .....  
Homepage .....  
Umsatzsteuer-Identifikationsnummer .....

### Rechnungslegung

---

#### Rechnungsversand

per Post  
Rechnungsanschrift: .....  
Straße/Hausnummer .....  
Postfach .....  
PLZ/Ort .....  
per Telefax .....  
per E-Mail .....

#### Ansprechpartner für Rechnungen

Name, Vorname .....  
Telefon .....  
E-Mail .....

#### Bankverbindung (z.B. für Gutschriften)

Kontoinhaber .....  
Kontonummer .....  
Bank .....  
Bankleitzahl .....  
IBAN .....  
BIC .....

### Kontakte

---

<b>Sekretariat</b>	Telefon	.....
	Telefax	.....
	E-Mail	.....

<b>24/7</b>	Telefon	.....
	Telefax	.....
	E-Mail	.....

<b>System/IT</b>	Telefon	.....
	E-Mail	.....

<b>Vertragsmanagement</b>	Telefon	.....
	E-Mail	.....

## Blatt 3 AS2-Verbindungsdaten

### Kontaktdaten VGS

Firmenname	VNG Gasspeicher GmbH
Land	Deutschland
Ort	Leipzig
Rolle	Speicherbetreiber
EIC Code	21X000000001138C

Operative Abwicklung (24/7)	Telefon: +49 (0)341 443 6767
--------------------------------	------------------------------

### Arbeitsgebiet AS2-Verbindung

Christian Regner	Telefon: +49 (0)341 443 2216	christian.regner@caplog-x.com
Thomas Kanz	Telefon: +49 (0)341 443 1839	thomas.kanz@caplog-x.com

### Arbeitsgebiet Edig@s-Nachrichten

Carsten Lüdecke	Telefon: +49 (0)341 443 7988	carsten.luedecke@vng-gasspeicher.de
-----------------	------------------------------	-------------------------------------

### Edig@s-Information

EIC Party Display Name: VNGSSO (Code Agency (NAD+ZSM+) = 321: VNGSSO)

### Kontaktdaten Kunde

Firmenname	.....
Land	.....
Ort	.....
Rolle	.....
EIC Code	.....

### Arbeitsgebiet AS 2-Verbindung

Name	.....	.....
Telefon	.....	.....
E-Mail	.....	.....

### Arbeitsgebiet Edig@s-Nachrichten

Name	.....	.....
Telefon	.....	.....
E-Mail	.....	.....

### Edig@s-Information

EIC Party Display Name: ..... (Code Agency (NAD+ZSU+) = 321:  
„EIC Party Display Name“)

## Blatt 4 Nominierungsvorlage (E-Mail oder Telefax)

Falls die kommunikationstechnischen Möglichkeiten eingeschränkt oder nicht verfügbar sind, ist dieses Formular für die *Nominierung des Kunden* gegenüber VGS zu nutzen.

### Kontaktdaten Kunde

Firma .....  
Ansprechpartner .....  
Telefon .....  
Telefax .....

### Nominierung

(Einspeicherung mit „+“, Ausspeicherung mit „-“ kennzeichnen!)

Vertrag Nr. ....  
Gastag .....

Stunde (MEZ/MESZ)	Einheit	Stunde (MEZ/MESZ)	Einheit
06:00 – 07:00	kWh	18:00 – 19:00	kWh
07:00 – 08:00	kWh	19:00 – 20:00	kWh
08:00 – 09:00	kWh	20:00 – 21:00	kWh
09:00 – 10:00	kWh	21:00 – 22:00	kWh
10:00 – 11:00	kWh	22:00 – 23:00	kWh
11:00 – 12:00	kWh	23:00 – 00:00	kWh
12:00 – 13:00	kWh	00:00 – 01:00	kWh
13:00 – 14:00	kWh	01:00 – 02:00	kWh
14:00 – 15:00	kWh	02:00 – 03:00	kWh
15:00 – 16:00	kWh	03:00 – 04:00	kWh
16:00 – 17:00	kWh	04:00 – 05:00	kWh
17:00 – 18:00	kWh	05:00 – 06:00	kWh

.....  
Name, Position

.....  
Unterschrift und Firmenstempel

**Blatt 5 Nominierungsvorlage zur Gasübergabe an einen anderen Kunden  
(E-Mail oder Telefax)**

Dieses Formular ist für die *Gasübergabe* an einen anderen *Kunden* zu nutzen.

**Kontaktdaten des übergebenden Kunden**

---

Firma .....  
Ansprechpartner .....  
Telefon .....  
Telefax .....  
E-Mail .....

**Nominierung zu übergebender Gasmengen**

---

Von Vertrag Nr. ....  
Auf Vertrag Nr. ....  
Gastag .....  
Gasmenge - ..... kWh

.....  
Übergebender Kunde / Name, Position

.....  
Unterschrift und Firmenstempel

---

### Kontaktdaten des übernehmenden Kunden

---

Firma .....  
Ansprechpartner .....  
Telefon .....  
Telefax .....  
E-Mail .....

---

### Nominierung zu übernehmender Gasmengen

---

Auf Vertrag Nr. .....  
Von Vertrag Nr. .....  
Gastag .....  
Gasmenge + ..... kWh

.....  
Übernehmender Kunde / Name, Position

.....  
Unterschrift und Firmenstempel

---

### Vorläufige Bestätigung der Gasübergabe gemäß Nr. 6.3 durch VGS

Auf Basis der aktuell absehbaren Entwicklung der Arbeitsgaskontostände der beteiligten Verträge wird die Gasübergabe zum Übergabezeitpunkt durch VGS vorläufig

- bestätigt
- aus folgenden Gründen abgelehnt:

.....  
Unterschrift und Firmenstempel



**Blatt 6 Nominierungsvorlage zur Gasübergabe innerhalb eigener Verträge  
(E-Mail oder Telefax)**

Dieses Formular ist für die *Gasübergabe* innerhalb eigener Verträge zu nutzen.

**Kontaktdaten des Kunden**

---

Firma .....  
Ansprechpartner .....  
Telefon .....  
Telefax .....  
E-Mail .....

**Nominierung**

---

Von Vertrag Nr. .....  
Auf Vertrag Nr. .....  
Gastag .....  
Gasmenge -/+ ..... kWh

.....  
Name, Position

.....  
Unterschrift und Firmenstempel

---

**Vorläufige Bestätigung der Gasübergabe gemäß Nr. 6.3 durch VGS**

Auf Basis der aktuell absehbaren Entwicklung der Arbeitsgaskontostände der beteiligten Verträge wird die Gasübergabe zum Übergabezeitpunkt durch VGS vorläufig

- bestätigt
- aus folgenden Gründen abgelehnt:

.....  
Unterschrift und Firmenstempel

---

## Blatt 7 Bilanzkreisdaten der Vertragspartner

### Bilanzkreis VGS

---

Marktgebietsverantwortlicher	GASPOOL – Balancing Services GmbH
Bilanzkreisverantwortlicher	VNG Gasspeicher GmbH
Bilanzkreiscode	GASPOOLEH5100000

### Bilanzkreis Kunde

---

Marktgebietsverantwortlicher	GASPOOL – Balancing Services GmbH
Bilanzkreisverantwortlicher	.....
Bilanzkreiscode	.....